

UTSD 140/120

PELLETS

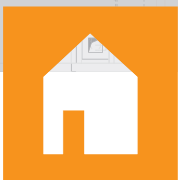
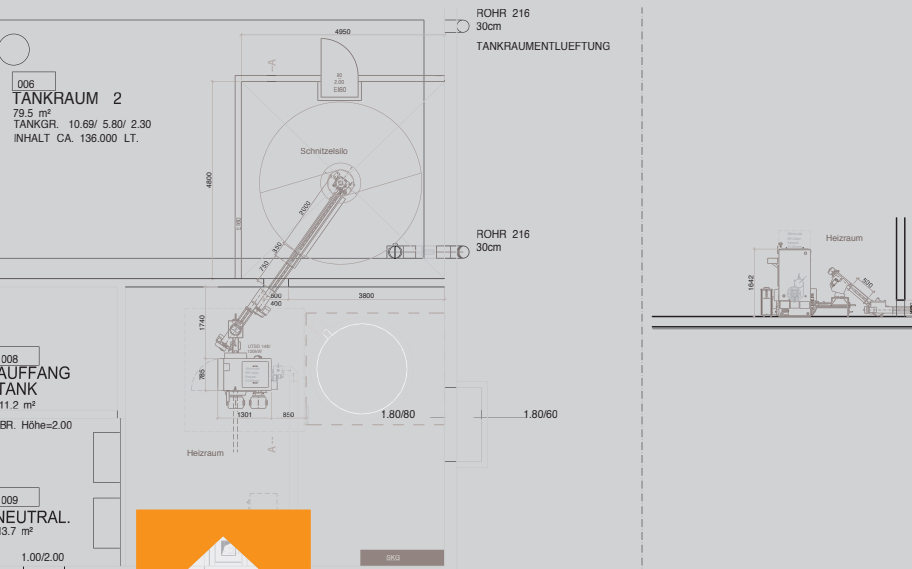

DIVINO AG, 3053 MÜNCHENBUCHSEE

ANLAGE

Beim Weinspezialist DiVino in Münchenbuchsee ist die 140 kW Pelletfeuerung UTSD mit mechanischer Förderanlage (Rundaustragung und Steigschnecke) im Einsatz.

EINSATZBEREICH

Die Anlage stellt die Prozesswärme bereit und unterstützt die Produktionsanlagen ganzjährig mit Wärmeenergie.

HEIZRAUM

Die bestehenden Räumlichkeiten sind anlagespezifisch erweitert sowie feuerpolizeilich umgebaut worden. Das Pelletslager mit einer Kapazität von rund 49 m³ konnte ebenfalls integriert werden. Ein platzgeschweisster Energiespeicher mit einem Volumen von 15 m³ wurde mittels Bodendurchbruch in zwei Stockwerke eingebaut.

BRENNSTOFF

Pellets

BESONDERES

Bivalenter Betrieb (Pellet-Heizöl), übergeordnete Regelung und Einbindung der Anlage in das lokale Leitsystem sowie Betriebstemperatur bis 95°C.

INBETRIEBNAHME

September 2019



UTSD 140/120